

Auparavant, on aura procédé au renforcement de la plate-forme (fig. 7). Pour les véhicules (y compris P.O.) fabriqués depuis décembre 1972, souder le renfort A uniquement. Pour ceux fabriqués avant décembre 1972, souder les renforts A, B (placer une cale épaisse de 5 mm sous butée), C. Pour les fourgonnettes tous types, souder en plus le renfort D en partie arrière.

Having reached this stage, one can proceed to the reinforcement of the platform chassis (fig. 7). For those vehicles (including P.O. versions) built since December 1972, weld into place only the reinforcement A. For vehicles built prior to December 1972, weld on reinforcements A, B (place a 5mm spacer under the stop), C. For the fourgonnettes tous types, weld in plus the reinforcement D in part arrière.

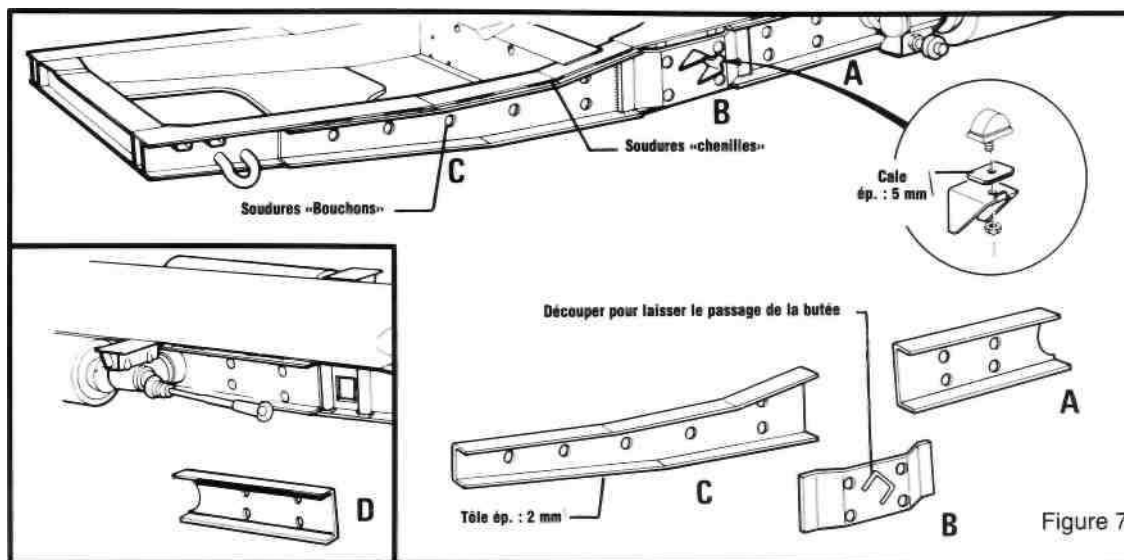

Montage d'une tôle de protection sous réservoir For vans of all types, additionally weld on the reinforcement D at the rear. (fig. 8).

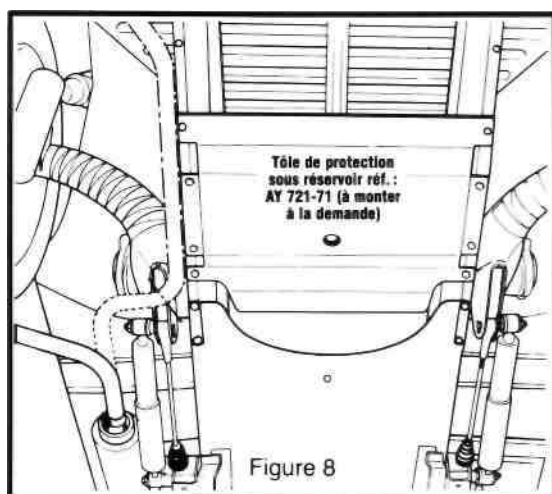

Fit a protective undertray beneath the fuel tank (fig. 8).

Remove the rear bumper altogether and fit a tow-hook (fig. 9).

Exterior fittings

Fit two long-range auxiliary lamps served by electrical relays (fig. 10).

Déposer le pare-chocs arrière et monter un crochet de remorquage arrière (fig. 9).

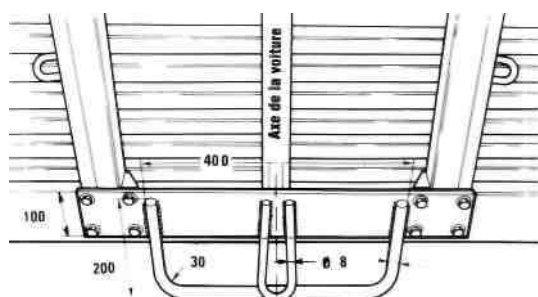

015
Figure 9

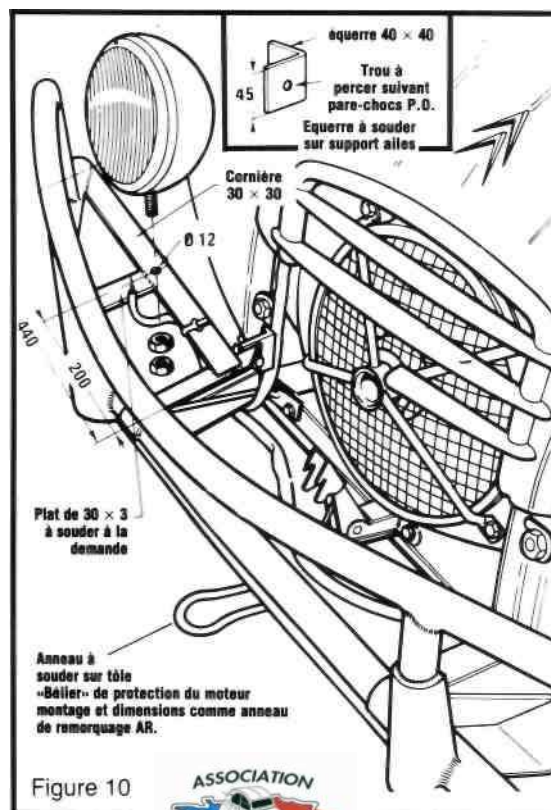

Figure 10

Aménagement extérieur

Montage de deux projecteurs longue portée avec relais (fig. 10).

