

## E - EQUIPEMENT

Les équipements décrits ci-dessous ne prétendent pas être complets. Ce sont, à titre indicatif, ceux destinés à des raids dans les pays lointains et chauds, comportant des nuits à la belle étoile.

### Couchage

1 lit de camp pliant ou un matelas en mousse, 1 duvet cloisonné (les nuits sont souvent froides au désert), 1 couverture de survie (space blanket) pouvant servir durant le jour à monter un abri ombragé.

### Équipements divers

1 pelle à neige forte légère et pratique pour les désensablages, 10 m de corde d'alpinisme, diamètre 11 mm, pouvant servir pour les remorquages, 1 lampe torche étanche en caoutchouc avec piles internationales cylindriques de 1,5 V, 1 couteau de camping multilames avec ouvre-boîtes, ouvre-bouteilles, tire-bouchons, etc., 1 cuvette plastique, 2 paires de lunettes de sable protection UV, vert, 1 paire de Palla-rangers, Gourde métallique avec housse feutre pouvant être humidifiée et fixée à l'extérieur sur les rétroviseurs, 1 moustiquaire, 1 réchaud à gaz de camping, 1 jeu de casseroles emboîtables, 1 produit lave-vaisselle.

Vous n'allez pas faire la guerre : ne vous encombrez d'aucune arme qui ne vous servirait à rien. Au cas où vous auriez l'idée saugrenue d'en emporter, elle ne peut que vous valoir beaucoup d'ennuis au passage des frontières.

Par contre, emportez si vous le pouvez un appareil photo de type «Polaroid» et des pellicules. Vous offrirez des «instantanés» à ceux que vous rencontrerez aux carrefours de l'aventure et ce sera pour vous comme un passeport de l'amitié.

Pour le transport de votre matériel dans des voitures à capote comme la 2 CV, il est conseillé de fixer à la place de la banquette arrière enlevée, une cantine fermée par deux cadenas. La cantine doit être boulonnée à la caisse du véhicule afin qu'elle ne puisse être enlevée sans avoir été ouverte (figure 40).

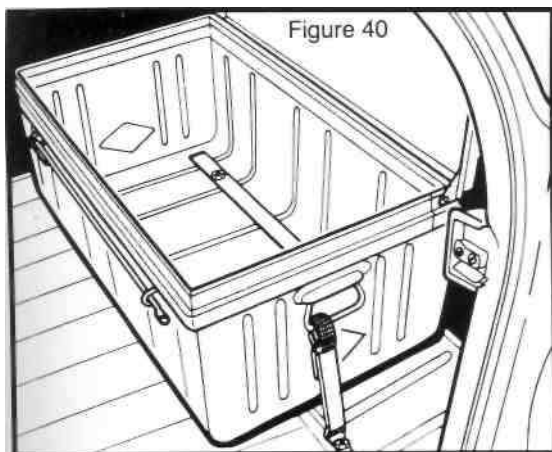

*gue. Transporting a tent, stakes, etc. is also an added load on the car.*

*Sleeping on the bare ground is not recommended because of insects, scorpions, snakes, etc., or thorny vegetation.*

*Under no circumstances is a fire to be made near the vehicle.*

*Driving time in the Sahara: departure at sunrise (equipment loaded, coffee drunk), meal break between 9 and 10 o'clock (45 minutes), end of the day's run about 5 p.m., setting up of camp, dinner, bed about 6 or 6:30 p.m. One or two rest-and-regrouping stops will be planned each day and agreed on before departure.*

## E - EQUIPMENT

*The equipment list below is not meant to be complete. It is suggested equipment for expeditions in hot, faraway countries, with nights spent outdoors.*

### Bedding

*1 folding cot or a foam pad,  
1 down sleeping bag as nights are often cold in the desert, 1 space blanket capable of serving during the days as a sun shelter.*

### Various equipaient

*1 heavy-duty snow shovel (light and practical for getting out of sand),  
10 m of mountaineering rope, diameter 11 mm (can be used for towing),  
1 sealed rubber electric torch with international cylindrical 1.5 V batteries,  
1 all-purpose camp knife with tin and bottle-opener, corkscrew, etc.,  
1 plastic basin,  
2 pairs of goggles with UV protection, number 2 green,  
1 pair of high canvas boots ("Palla-rangers"),  
Metal canteen with felt cover (may be moistened and hung outside on side mirrors),  
1 mosquito net,  
1 portable gas stove (camping gaz),  
1 set of saucepans that nest inside each other,  
1 washing up liquid.*

*You're not going off to war: don't encumber yourself with a weapon; it will be of no use what-soever. In the event you might have the absurd idea of bringing one along, it could only get you into a lot of trouble at border-crossings.*

*However, take with you, if possible, a "Polaroid" type camera and films. You will offer "snap-shots" to those whom you will meet at the cross-roads of adventure and this will be for you like a passport for friendship.*

*For transporting your equipment in convertible cars like the 2 CV, it is recommended to remove the back seat and fasten in its place a metal chest, locked with two padlocks. The chest must be bolted to the frame of the car in such a way it cannot be removed without being opened (figure 40).*